

Produit **Contacts : 6 DIN, connecteur femelle, version courte, passage de câble 4 - 8 mm, contacts dorés, avec homologation UL**

Partie **M16 IP67 Série 423**
Référence produit **99 5122 40 06**

Illustration



Dessin coté

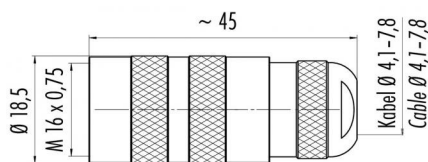

Contact Arrangement

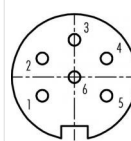

	X	Y
1	-3,03	-1,75
2	-3,03	1,75
3	0,00	3,50
4	3,03	1,75
5	3,03	-1,75
6	0,00	0,00

- 1 weiß/white
- 2 braun/brown
- 3 blau/blue
- 4 schwarz/black
- 5 grau/grey
- 6 grün/green

Vous trouverez la description et les instructions de montage sur la page suivante.

Données techniques

Valeurs communes

Design du connecteur	Connecteur femelle
Verrouillage du connecteur	à visser
Type de raccordement	à souder
Section de raccordement (mm)	0,75 mm ²
Section de raccordement (AWG)	20
Passage de câble	4 - 8 mm
Température limite supérieure	95 °C
Température limite inférieure	-40 °C

Données électriques

Tension d'utilisation	250 V
Tension de choc assignée	1500 V
Degré d'encrassement	1
Catégorie de surtension	I
Groupe d'isolant	III
Courant assigné (40°C)	5 A
Résistance intérieure	≤ 3 mΩ
Conformité CEM	non blindé
Indice de protection	IP67
Durée de vie mécanique	>500 cycles de connexion et de déconnexion

Matériau

Matériau du contact	CuSn (bronze)
Surface de contact	Au (or)
Matériau du corps de contact	PBT (UL 94 V-0)
Matériau du boîtier	CuZn (laiton nickelé)

Produit **Contacts : 6 DIN, connecteur femelle, version courte, passage de câble 4 – 8 mm, contacts dorés, avec homologation UL**

Partie **M16 IP67 Séries 423**
Référence produit **99 5122 40 06**

Description de l'article

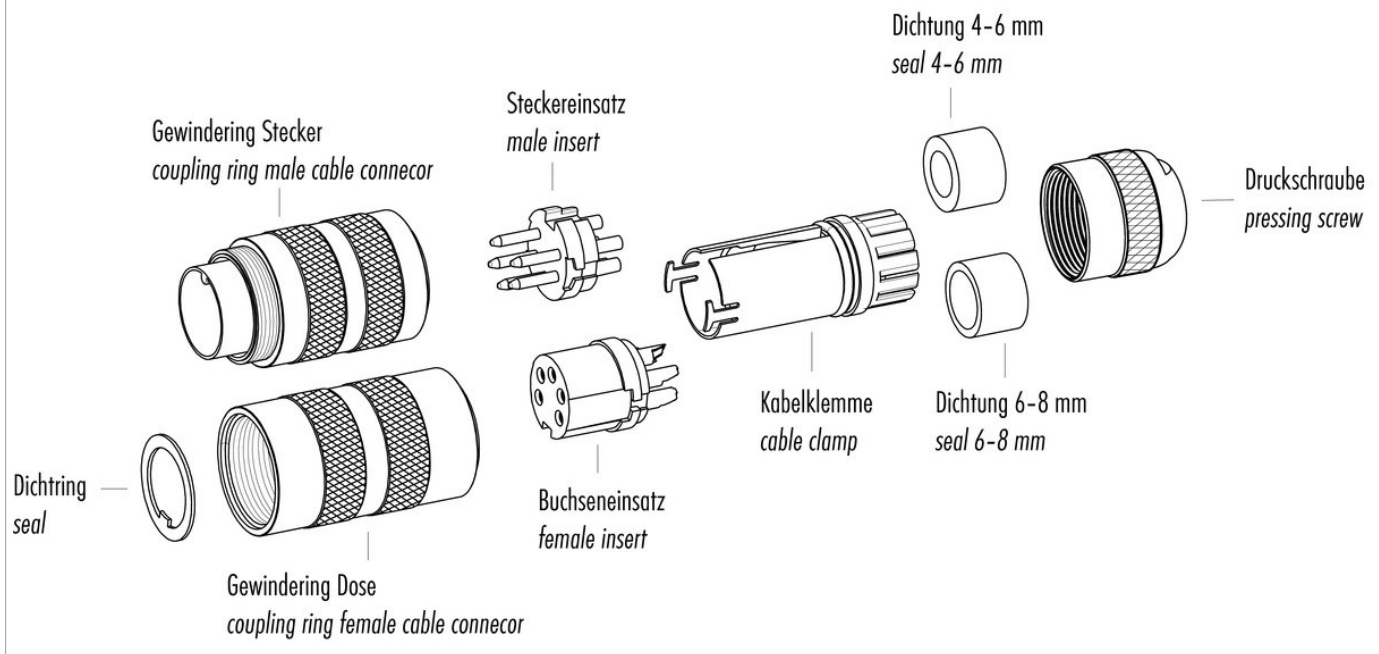

Les instructions d'installation / Découpe

Gerade Version

(Ausführung mit Schirmklemmring)

1. Druckschraube, Klemmkorb, Dichtung, Distanzhülse und ersten Schirmklemmring auffädeln.
2. Litzen abisolieren, Schirm aufweiten und zweiten Schirmklemmring auffädeln.
3. Litzen anlöten, Distanzhülse montieren, die beiden Klemmringe mit dem Schirm zusammenschieben und überstehenden Schirm abschneiden.
4. Übrige Teile gemäß Darstellung montieren.

Straight version

(Version with shield clamping ring)

1. Bead pressing screw, pinch ring, seal, distance shell and first shield clamping ring on cable.
2. Strip wires, widen shield and bead second shield clamping ring.
3. Solder wires, snap distance shell, push the two shield clamping rings together and cut off projecting shielding braid.
4. Assemble remaining parts according to picture.

