

Compresso Connect



Maintien de pression avec compresseurs

Pour réseau de chauffage jusqu'à 12 MW et réseau de refroidissement jusqu'à 18 MW

*Engineering
GREAT Solutions*

Compresso Connect

Compresso est un système de maintien de pression de précision avec compresseurs pour les installations de chauffage, installations solaires et installations de refroidissement. Il est principalement utilisé là où une solution compacte et précise est requise. Sa plage de performance se situe entre celles du maintien de pression avec Statico et Transfero.

La nouvelle commande **BrainCube Connect** équipée de ses nouvelles connections permet de communiquer avec le système BMS, d'autres BrainCube et également par commande à distance du système de pressurisation via un affichage en temps réel.

Caractéristiques principales

> Amélioration de la conception pour une utilisation plus aisée et conviviale

Résistant, écran LCD 3.5" tactile en couleur éclairé. Menu intuitif tout au long de sa manipulation. Interface Web avec prise de contrôle à distance et vue en temps réel. Commande BrainCube intégrée dans la TecBox.

> Connectivité

Connexions normalisées BMS et autres périphériques disponibles (RS485, Ethernet, USB) permettant un gain de temps lors de la mise en place et du contrôle de la commande. Communication jusqu'à 8 BrainCube dans un réseau avec connexion Master/Slave.

> Accès à distance et dépannage

L'accès à distance et l'aide à la mise en service réduit le besoin de personnel très qualifié pour effectuer ces opérations. Temps de réponse plus rapide et coûts de réparation limités. Enregistrement des données pour contrôle des performances du système.



Caractéristiques techniques – Unité de commande TecBox

Applications:

Installations de chauffage, installations solaires, installations de refroidissement. Pour installations selon EN 12828, SWKI 93-1, et installations solaires selon EN 12976, ENV 12977 avec protection incorporée, contre la surchauffe lors d'une coupure de courant.

Classe de pression:

Pression mini. autorisée, P_{Smin}: 0 bar
Pression max. admissible, P_S: voir articles

Température:

Température ambiante maxi. autorisée, T_A: 40°C
Température ambiante mini. autorisée, T_{Amin}: 5°C

Précision:

Maintien de pression précis à ±0,1 bar.

Tension d'alimentation:

Compresso C10:
1 x 230 V (-6% + 10%), 50/60 Hz
Compresso C15:
1 x 230 V (-6% + 10%), 50 Hz

Puissance électrique:

Voir Articles

Classe de protection:

IP 22 selon to EN 60529

Silent-run Compressors:

53-62 dB(A) / 1-10 bar

Matériaux:

Essentiellement en acier, laiton et bronze.

Transport et stockage:

Hors gel, endroits secs

Normes:

Construit selon la norme LV-D. 2014/35/EU
EMC-D. 2014/30/EU.

Caractéristiques techniques – Vases d'expansion

Applications:

Uniquement avec unité de commande TecBox.
Voir paragraphe Applications sous la description technique –
Unité de commande TecBox

Fluide:

Fluide non agressif et non toxique.
Antigel admis jusqu'à 50%.

Classe de pression:

Pression mini. autorisée, PSmin: 0 bar
Pression max. admissible, PS: voir articles

Température:

Température de vessie maxi. autorisée, TB: 70°C
Température de vessie mini. autorisée, TBmin: 5°C
En raison de la directive européenne pour les équipements sous pression (DEP) :
Température maxi. autorisée, TS: 120°C
Température mini. autorisée, TSmin: -10°C

Matériaux:

Acier. Couleur beryllium.
Vessie en butyle airproof étanche à l'air dépassant les exigences de la norme EN 13831 et conforme à la norme de fabrication IMI Pneumatex.

Transport et stockage:

Hors gel, endroits secs

Normes:

Construit selon la norme PED 2014/68/EU.

Garantie:

Compresse CG, CG...E: 5 ans de garantie sur la vessie en butyle airproof.
Compresse CU, CU ... E: 5 ans de garantie sur le vase.

Fonction, Equipement, Spécificité

Unité de commande TecBox

- Système de commande intelligente BrainCube Connect pour la sécurité et une autonomie totale. Auto-optimisant avec fonction mémoire.
- Enregistrement continu de données pour le contrôle des performances, mémoire de messages chronologique avec classement par priorité, possibilité de commande à distance avec affichage en temps réel, autodiagnostic automatique périodique.
- Écran couleur tactile 3.5" TFT éclairé. Menu intuitif « glisser-taper », aide dans des fenêtres contextuelles. Présentation de tous les paramètres importants et de l'état de fonctionnement en toutes lettres et/ou par graphiques, multilingue.
- Fonctionnement silencieux.
- En option : surveillance de l'appoint d'eau (fillsafe) avec Pleno P.
- Coque métallique de haute qualité.
- Pour pose au sol.
- Comprend un kit d'assemblage pour le raccordement côté air de la TecBox au vase pilote.

Vases d'expansion

- Purge de la vessie en partie haute, évacuation des condensats en partie basse du vase.
- Vase sur pieds pour installation verticale avec pied de mesure (CG) ; sans pied de mesure (CG...E). Socle sinusoïdal pour installation verticale avec pied de mesure (CU) ; sans pied de mesure (CU...E).
- Vessie en butyle airproof (CU, CU...E, CG, CG...E), interchangeable (CG, CG...E).
- Regard d'inspection endoscopique pour contrôles internes (CU, CU...E). deux trous d'homme à bride pour inspections internes (CG, CG...E).
- Revêtement intérieur anti-corrosion pour une protection maximale de la vessie (CG, CG...E).
- Y compris le flexible de raccordement, le robinet d'arrêt avec vanne à boisseau sphérique permettant une vidange rapide (CU, CG).
- Y compris le kit de montage pour le raccordement pneumatique des vases ainsi qu'un robinet d'arrêt, pour le raccordement hydraulique, avec vanne à boisseau sphérique permettant une vidange rapide (CU...E, CG...E).

Calcul

Maintien de la pression pour installations TAZ ≤ 100°C

Calcule et EN 12828, SWKI 93-1 *).

Pour toutes les applications spécifiques telles que les systèmes solaires, réseaux de chaleur, systèmes à températures supérieures à 100°C, systèmes de refroidissement à températures inférieures à 5 °C, utilisez le logiciel HySelect ou contactez-nous.

Équations générales

Vs	Volume en eau de l'installation		Vs = vs · Q	vs	Coefficient de contenance en eau spécifique, tableau 4.
			Vs = connu		Contenance réseau calculée
				Q	Puissance installée
Ve	Volume d'expansion	EN 12828	Ve = e · Vs	e	Coefficient d'expansion pour ts_{max} , tableau 1
	Chauffage :	SWKI 93-1	Ve = e · Vs · X¹⁾	e	Coefficient d'expansion pour $(ts_{max} + tr)/2$, tableau 1
	Refroidissement :	SWKI 93-1	Ve = e · Vs + Vwr	e	Coefficient d'expansion pour ts_{max} , tableau 1
Vwr	Réserve	EN 12828	Vwr ≥ 0,005 · Vs ≥ 3 L		
	Chauffage :	SWKI 93-1	Vwr est inclus dans Ve avec le coefficient X		
	Refroidissement :	SWKI 93-1	Vwr ≥ 0,005 · Vs ≥ 3 L		
p0	Pression minimale ²⁾		p0 = Hst/10 + 0,3 bar ≥ pz	Hst	Hauteur statique
	Valeur la plus basse du maintien de pression			pz	Pression mini de fonctionnement requise pour les équipements. Ex : pompes (NPSH) ou chaudières
pa	Pression initiale		pa ≥ p0 + 0,3 bar		
	Valeur la plus basse du maintien de pression				

Compresso

pe	Pression finale		pe=pa+0,2		
	Valeur la plus élevée du maintien de pression	EN 12828	pe ≤ psvs - dpsvs_c	psvs	Pression de tarage de la soupape de sécurité
		SWKI 93-1	pe ≤ psvs/1,3	dpsvs _c	Tolérance de la pression de fermeture de la soupape
				dpsvs _c	= 0,5 bar pour psvs ≤ 5 bar ⁴⁾
			dpsvs _c	= 0,1 · PSV pour psvs > 5 bar ⁴⁾	
VN	Volume nominal du vase d'expansion ⁵⁾	EN 12828	VN ≥ (Ve + Vwr + 2³⁾) · 1,1		
		SWKI 93-1	VN ≥ (Ve + 2³⁾) · 1,1		

Notre programme de calcul en ligne HySelect prend en considération une méthodologie de calcul et des bases de données approfondie. Par conséquent, des résultats différents ne peuvent pas être exclus.

1) Q ≤ 30 kW: X = 3 | 30 kW < Q ≤ 150 kW: X = 2 | Q > 150 kW: X = 1,5

2) La formule relative à la pression minimale p0 s'applique pour le montage du dispositif de maintien de pression du côté aspiration de la pompe de circulation. En cas de montage du côté pression, p0 doit être augmenté de la Hmt de la pompe.

3) Majoration de 2 litres lors de la mise en place d'un système de dégazage Vento.

4) Les soupapes de sécurités doivent satisfaire ces exigences.

5) Sélectionner un vase de contenance nominale supérieure ou égale.

*) SWKI 93-1: Valable pour la Suisse

Tableau 1: e coefficient d'expansion

t (TAZ, ts _{max} , tr, ts _{min}), °C	20	30	40	50	60	70	80	90	100	105	110
e Eau = 0°C	0,0016	0,0041	0,0077	0,0119	0,0169	0,0226	0,0288	0,0357	0,0433	0,0472	0,0513
e % en poids MEG*											
30% = -14,5°C	0,0093	0,0129	0,0169	0,0224	0,0286	0,0352	0,0422	0,0497	0,0577	0,0620	0,0663
40% = -23,9°C	0,0144	0,0189	0,0240	0,0300	0,0363	0,0432	0,0505	0,0582	0,0663	0,0706	0,0750
50% = -35,6°C	0,0198	0,0251	0,0307	0,0370	0,0437	0,0507	0,0581	0,0660	0,0742	0,0786	0,0830
e % en poids MPG**											
30% = -12,9°C	0,0151	0,0207	0,0267	0,0333	0,0401	0,0476	0,0554	0,0639	0,0727	0,0774	0,0823
40% = -20,9°C	0,0211	0,0272	0,0338	0,0408	0,0481	0,0561	0,0644	0,0731	0,0826	0,0873	0,0924
50% = -33,2°C	0,0288	0,0355	0,0425	0,0500	0,0577	0,0660	0,0747	0,0839	0,0935	0,0985	0,1036

Tableau 4: vs env. volume en eau * des chauffage du bâtiment par rapport à la performance de la surface de chauffe installée Q**

ts _{max} tr	°C	90 70	80 60	70 55	70 50	60 40	50 40	40 30	35 28
Radiateurs fonte	vs litre/kW	14,0	16,5	20,1	20,6	27,9	36,6	-	-
Radiateurs panneaux acier	vs litre/kW	9,0	10,1	12,1	11,9	15,1	20,1	-	-
Convecteurs	vs litre/kW	6,5	7,0	8,4	7,9	9,6	13,4	-	-
Batteries	vs litre/kW	5,8	6,1	7,2	6,6	7,6	10,8	-	-
Chauffage au sol	vs litre/kW	10,3	11,4	13,3	13,1	15,8	20,3	29,1	37,8

*) MEG = Glycol Mono-Éthylène

**) MPG = Glycol Mono-Propylène

***) Volume en eau = générateurs + tuyauteries + émetteurs

Températures

ts_{max}	Température maximale du système Température maximale servant à calculer l'expansion du réseau. Pour des installations de chauffage, température de calcul avec laquelle une installation de chauffage doit être exploitée lors des températures extérieures les plus basses (température extérieure standard selon EN 12828). Pour les installations de refroidissement, température maximale éventuelle suite aux conditions de service ou d'arrêt ; pour les installations solaires, la température jusqu'à laquelle l'évaporation doit être évitée.
ts_{min}	Température minimale de l'installation Température minimale permettant le calcul du volume d'expansion. Elle correspond à la température de gel. La température minimale du système est calculée sur la base du pourcentage d'antigel dans l'eau. Pour de l'eau sans antigel t _{min} = 0.
tr	Température de retour Température de retour de l'installation de chauffage pour la température extérieure la plus basse (température extérieure standard selon EN 12828).
TAZ	Limiteur thermique de sécurité, Contrôleur de température de sécurité, Température de référence Dispositif de sécurité selon EN 12828 pour protéger les générateurs de chaleur de la température. En cas de dépassement de la température de référence, le chauffage s'arrête. Pour les limiteurs, un verrouillage se produit, pour les contrôleurs, l'apport de chaleur est de nouveau libéré automatiquement lorsque la température redescend au-dessous de la température déterminée. Valeur de réglage pour installations selon EN 12828 ≤ 110 °C.

Maintien de pression précis

Les Compresso minimisent les fluctuations de pression entre p_a et p_e .

$\pm 0,1$ bar

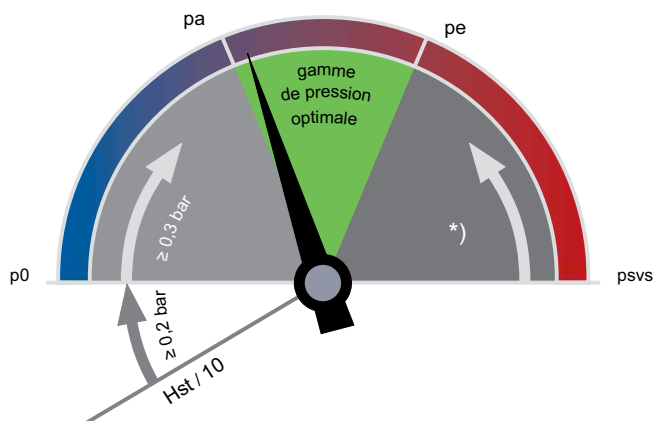

*)
 $\geq psvs \cdot 0,9 \geq 0,5$
 $\geq psvs / 1,3$ SWKI 93-1 Chauffage

p_0 Pression minimale

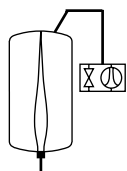

Compresso

p_0 et les points de consigne sont calculés par la BrainCube.

p_a Pression initiale

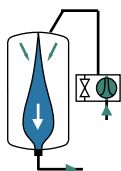

Compresso

Démarrage du compresseur lorsque la pression devient inférieure à p_a .
 $p_a = p_0 + 0,3$

p_e Pression finale

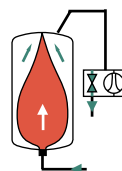

Compresso

Ouverture de l'électrovanne de décharge côté air lorsque la pression devient supérieure à p_e .
 $p_e = p_a + 0,2$

Tableau 5: DNe valeurs indicatives relatives aux conduites d'expansion pour Compresso

Longueur jusqu'à env. 30 m	DNe	20	25	32	40	50	65	80
Chauffage :								
EN 12828	Q kW	1000	1700	3000	3900	6000	11000	15000
SWKI 93-1 *)	Q kW	300	600	900	1400	3000	6000	9000
Refroidissement :								
$ts_{max} \leq 50$ °C	Q kW	1600	2700	4800	6300	9600	18100	24600

*) Valable pour la Suisse

Sélection rapide

Installations de chauffage TAZ ≤ 100 °C, sans antigel, EN 12828, SWKI 93-1

Q [kW]	TecBox				Vase pilote			
	1 compresseur	2 compresseurs	1 compresseur	2 compresseurs	Radiateurs fonte		Radiateurs panneaux acier	
	C 10.1	C 10.2	C 15.1	C 15.2	90 70	70 50	90 70	70 50
	Hauteur statique Hst [m]				Volume nominal VN [litre]			
≤ 300	46,1	46,1	81,4	81,4	200	200	200	200
400	46,1	46,1	81,4	81,4	300	300	200	200
500	46,1	46,1	81,4	81,4	300	300	200	200
600	45,0	46,1	80,2	81,4	400	400	300	300
700	41,0	46,1	71,8	81,4	500	500	300	300
800	37,5	46,1	65,0	81,4	500	500	400	300
900	34,6	46,1	59,4	81,4	600	600	400	400
1000	32,0	46,1	54,7	81,4	600	600	400	400
1100	29,8	45,7	50,6	81,4	800	800	500	400
1200	27,7	43,3	47,0	81,4	800	800	500	500
1300	25,9	41,1	43,8	81,4	800	800	500	500
1400	24,2	39,2	41,0	77,1	1000	1000	600	500
1500	22,7	37,4	38,5	73,1	1000	1000	600	600
2000	16,6	30,3	28,7	58,0	1500	1500	800	800
2500	12,1	25,3	22,0	47,9	1500	1500	1000	1000
3000	8,6	21,4	17,0	40,5	2000	2000	1500	1500
3500	-	18,3	13,1	34,7	3000	3000	1500	1500
4000	-	15,7	9,9	30,1	3000	3000	2000	1500
4500	-	13,5	7,2	26,3	3000	3000	2000	2000
5000	-	11,6	-	23,1	3000	3000	2000	2000
5500	-	9,9	-	20,3	4000	4000	3000	2000
6000	-	8,4	-	17,8	4000	4000	3000	3000
6500	-	7,0	-	15,7	4000	4000	3000	3000
7000	-	-	-	13,7	5000	5000	3000	3000
8000	-	-	-	10,4	5000	5000	4000	3000
9000	-	-	-	7,6			4000	4000
10000	-	-	-	5,3			4000	4000

Exemple

Q = 800 kW
Radiateurs fonte 90 | 70 °C
TAZ = 100 °C
Hst = 35 m
psv = 6 bar

Sélectionné :

TexBox C 10.1-6
Vase pilote CU 600.6

Réglage de la BrainCube:

Hst = 35 m
TAZ = 100 °C

Vérification psv:

pour TAZ = 100 °C

EN 12828: $psv: (35/10 + 1,0) \cdot 1,11 = 4,995 < 6$ o.k.

SWKI 93-1: $psv: (35/10 + 1,0) \cdot 1,3 = 5,85 < 6$ o.k.

Valeurs de réglage

pour TAZ, Hst et psv dans le menu «Paramètre» de la BrainCube

		TAZ = 100 °C	TAZ = 105 °C	TAZ = 110 °C
EN 12828	Vérification psv:	pour psv ≤ 5 bar psv ≥ 0,1 · Hst + 1,5	psv ≥ 0,1 · Hst + 1,7	psv ≥ 0,1 · Hst + 1,9
		pour psv > 5 bar psv ≥ (0,1 · Hst + 1,0) · 1,11	psv ≥ (0,1 · Hst + 1,2) · 1,11	psv ≥ (0,1 · Hst + 1,4) · 1,11
SWKI 93-1		psv ≥ (0,1 · Hst + 1,0) · 1,3	psv ≥ (0,1 · Hst + 1,2) · 1,3	psv ≥ (0,1 · Hst + 1,4) · 1,3

Équipement

Conduites d'expansion

Selon tableau 5. Dans le cas de plusieurs vases, calculer le diamètre par vase proportionnellement à la puissance.

Robinet d'arrêt DLV

Inclus dans la livraison.

Zeparo

Purgeurs grand débit Zeparo ZUT ou ZUP à chaque point haut pour purger lors du remplissage et pour faire entrer de l'air lors de la vidange. Séparateurs pour les boues dans chaque installation sur le retour principal conduisant au générateur de chaleur. En l'absence de centrale de dégazage (Vento V Connect par exemple), il est possible d'installer un séparateur à microbulles dans le débit principal, si possible en amont de la pompe de circulation.

La hauteur statique $H_{st,m}$, selon le tableau relatif au séparateur de microbulles, ne doit pas être dépassée.

$t_{s,max}$ °C	90	80	70	60	50	40	30	20	10
$H_{st,m}$ mWs	15,0	13,4	11,7	10,0	8,4	6,7	5,0	3,3	1,7

Exemple d'application

Compresso C 10.1 Connect

TecBox avec 1 compresseur posé au sol à côté du vase pilote, maintien de pression précis à $\pm 0,1$ bar avec appoint Pleno P.

Pour installations de chauffage jusqu'à env. 6.500 kW

(à adapter aux exigences locales)

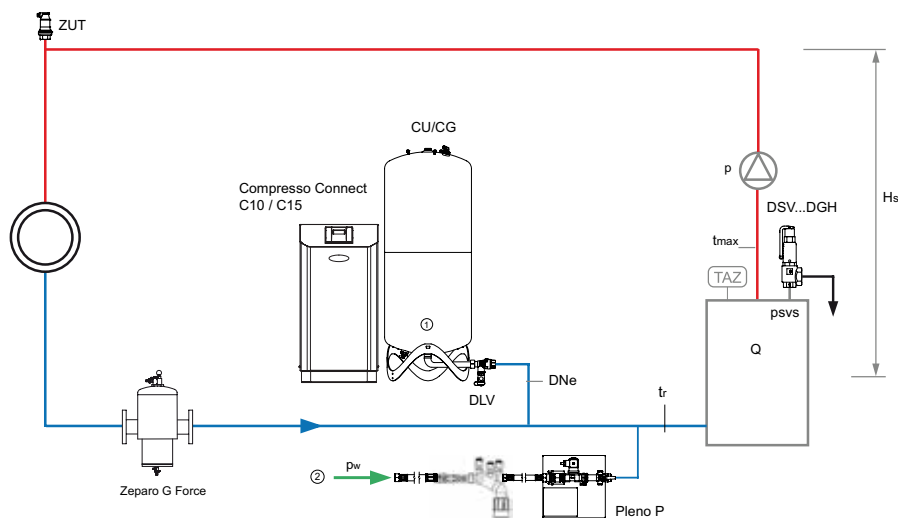

1. Compresso Vase pilote CU

2. Raccordement eau de ville, $p_w \geq p_0 + 1,7$ bar, (max. 10 bar)

Zeparo G-Force Séparateur cyclonique de particules avec barreau magnétique, sur le retour.

Zeparo ZUT pour purge automatique lors du remplissage, pour entrée d'air lors de la vidange.

Autres accessoires, détails des produits et de sélection: Fiche technique *Pleno*, *Zeparo* et *Accessoires*.

Installation

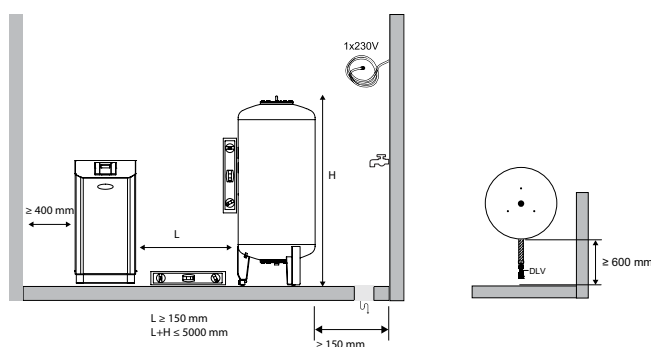

Unité de commande TecBox, Compresseo C 10 Connect

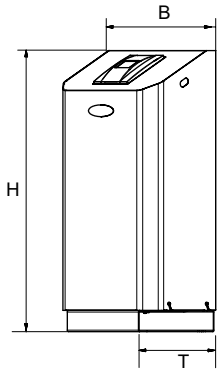

Compresseo C 10.1 Connect

Maintien de pression précis à ± 0.1 bar.

1 compresseur. Bloc avec 1 vanne de décharge et soupape de sécurité

Type	PS [bar]	B	H	T	m [kg]	Pel [kW]	EAN	No d'article
C 10.1-3.0	3	520	1060	350	25	0,6	7640161629042	810 1420
C 10.1-3.75	3,75	520	1060	350	25	0,6	7640161628182	810 1421
C 10.1-4.2	4,2	520	1060	350	25	0,6	7640161629059	810 1422
C 10.1-5.0	5	520	1060	350	25	0,6	7640161628199	810 1423
C 10.1-6.0	6	520	1060	350	25	0,6	7640161628205	810 1424

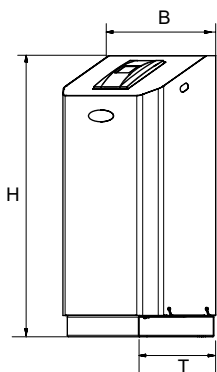

Compresseo C 10.2 Connect

Maintien de pression précis à ± 0.1 bar.

2 compresseurs. Bloc avec 2 vannes de décharge et soupape de sécurité. Commutation en fonction du temps de fonctionnement et de la charge.

Type	PS [bar]	B	H	T	m [kg]	Pel [kW]	EAN	No d'article
C 10.2-3.0	3	520	1060	350	38	1,2	7640161629066	810 1460
C 10.2-3.75	3,75	520	1060	350	38	1,2	7640161628236	810 1461
C 10.2-4.2	4,2	520	1060	350	38	1,2	7640161629073	810 1462
C 10.2-5.0	5	520	1060	350	38	1,2	7640161628243	810 1463
C 10.2-6.0	6	520	1060	350	38	1,2	7640161628250	810 1464

T = Profondeur de l'appareil

Unité de commande TecBox, Compresseo C 15 Connect

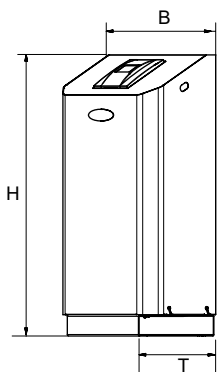

Compresseo C 15.1 Connect

Maintien de pression précis à ± 0.1 bar.

1 compresseur. Bloc avec 1 vanne de décharge et soupape de sécurité.

Type	PS [bar]	B	H	T	m [kg]	Pel [kW]	EAN	No d'article
C 15.1-6.0	6	520	1060	350	50	1,3	7640161628212	810 1434
C 15.1-10.0	10	520	1060	350	50	1,3	7640161628229	810 1435

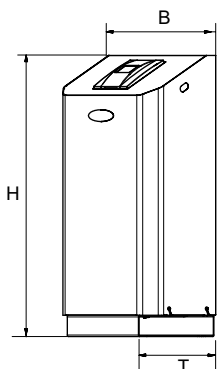

Compresseo C 15.2 Connect

Maintien de pression précis à ± 0.1 bar.

2 compresseurs. Bloc avec 2 vannes de décharge et soupape de sécurité. Commutation en fonction du temps de fonctionnement et de la charge.

Type	PS [bar]	B	H	T	m [kg]	Pel [kW]	EAN	No d'article
C 15.2-6.0	6	520	1060	350	88	2,6	7640161628267	810 1474
C 15.2-10.0	10	520	1060	350	88	2,6	7640161628274	810 1475

T = Profondeur de l'appareil

Vases d'expansion

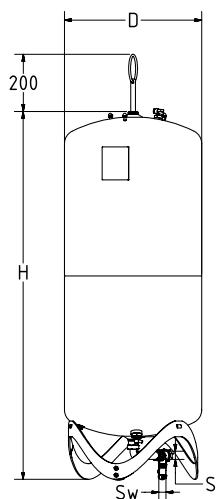

Compresso CU

Vase pilote. Pied électronique de mesure du contenu.

Y compris le flexible de raccordement, le robinet d'arrêt avec vanne à boisseau sphérique permettant une vidange rapide.

Type	VN [l]	PS _{CH} [bar]	D	H	H***	m	S	Sw	EAN	No d'article
6 bar (PS)										
CU 200.6	200	6	500	1340	1565	34	Rp1	G3/4	7640148630771	712 1000
CU 300.6	300	6	560	1469	1690	40	Rp1	G3/4	7640148630788	712 1001
CU 400.6	400	6	620	1532	1760	58	Rp1	G3/4	7640148630795	712 1002
CU 500.6	500	6	680	1627	1858	67	Rp1	G3/4	7640148630801	712 1003
CU 600.6	600	5	740	1638	1873	80	Rp1	G3/4	7640148630818	712 1004
CU 800.6	800	3,75	740	2132	2360	98	Rp1	G3/4	7640148630825	712 1005

Compresso CU ... E

Vase supplémentaire

Y compris le flexible de raccordement, le robinet d'arrêt avec vanne à boisseau sphérique pour une vidange rapide, et le kit d'installation pour le raccordement pneumatique des vases.

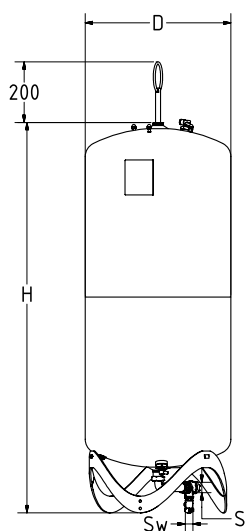

Type	VN [l]	PS _{CH} [bar]	D	H	H***	m	S	Sw	EAN	No d'article
6 bar (PS)										
CU 200.6 E	200	6	500	1340	1565	33	Rp1	G3/4	7640148630832	712 2000
CU 300.6 E	300	6	560	1469	1690	39	Rp1	G3/4	7640148630849	712 2001
CU 400.6 E	400	6	620	1532	1760	57	Rp1	G3/4	7640148630856	712 2002
CU 500.6 E	500	6	680	1627	1858	66	Rp1	G3/4	7640148630863	712 2003
CU 600.6 E	600	5	740	1638	1873	79	Rp1	G3/4	7640148630870	712 2004
CU 800.6 E	800	3,75	740	2132	2360	97	Rp1	G3/4	7640148630887	712 2005

VN = Volume nominal

PS_{CH} = Pression maximale autorisée Suisse: Pression jusqu'à laquelle le vase d'expansion ne doit pas faire l'objet d'une autorisation, selon la directive suisse SICC 93-1 (PS * VN ≤ 3000 bar * litre).

***) Hauteur maxi lorsque le vase est incliné.

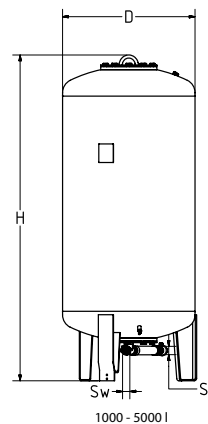
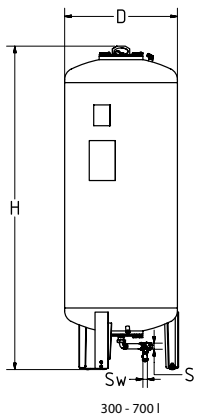

Compresso CG

Vase pilote. Pied électronique de mesure du contenu.

Type*	VN [l]	PS _{CH} [bar]	D	H**	H***	m	S	Sw	EAN	No d'article
6 bar (PS)										
CG 300.6	300	6	500	1823	1839	140	Rp1	G3/4	7640148630894	712 1006
CG 500.6	500	6	650	1864	1893	190	Rp1	G3/4	7640148630900	712 1007
CG 700.6	700	4,2	750	1894	1931	210	Rp1	G3/4	7640148630917	712 1008
CG 1000.6	1000	3	850	2097	2132	290	Rp1 1/2	G3/4	7640148630924	712 1009
CG 1500.6	1500	2	1016	2248	2295	400	Rp1 1/2	G3/4	7640148630931	712 1010
CG 2000.6	2000	-	1016	2746	2785	680	Rp1 1/2	G3/4	7640148630948	712 1015
CG 3000.6	3000	-	1300	2850	2936	840	Rp1 1/2	G3/4	7640148630955	712 1012
CG 4000.6	4000	-	1300	3496	3547	950	Rp1 1/2	G3/4	7640148630962	712 1013
CG 5000.6	5000	-	1300	4134	4183	1050	Rp1 1/2	G3/4	7640148630979	712 1014
10 bar (PS)										
CG 300.10	300	10	500	1854	1866	160	Rp1	G3/4	7640148631075	712 3000
CG 500.10	500	6	650	1897	1921	220	Rp1	G3/4	7640148631082	712 3001
CG 700.10	700	4,2	750	1928	1961	250	Rp1	G3/4	7640148631099	712 3002
CG 1000.10	1000	3	850	2097	2132	340	Rp1 1/2	G3/4	7640148631105	712 3003
CG 1500.10	1500	2	1016	2285	2331	460	Rp1 1/2	G3/4	7640148631112	712 3004
CG 2000.10	2000	-	1016	2779	2819	760	Rp1 1/2	G3/4	7640148631129	712 3009
CG 3000.10	3000	-	1300	2879	2942	920	Rp1 1/2	G3/4	7640148631136	712 3006

Compresso CG ... E

Vase supplémentaire.

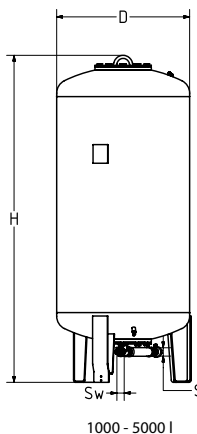
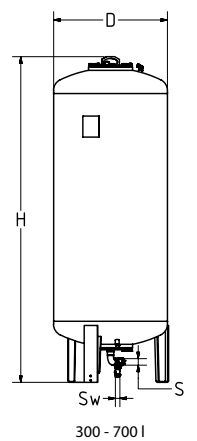

Type*	VN [l]	PS _{CH} [bar]	D	H**	H***	m	S	Sw	EAN	No d'article
6 bar (PS)										
CG 300.6 E	300	6	500	1823	1839	140	Rp1	G3/4	7640148630986	712 2006
CG 500.6 E	500	6	650	1864	1893	190	Rp1	G3/4	7640148630993	712 2007
CG 700.6 E	700	4,2	750	1894	1931	210	Rp1	G3/4	7640148631006	712 2008
CG 1000.6 E	1000	3	850	2097	2132	290	Rp1 1/2	G3/4	7640148631013	712 2009
CG 1500.6 E	1500	2	1016	2248	2295	400	Rp1 1/2	G3/4	7640148631020	712 2010
CG 2000.6 E	2000	-	1016	2746	2785	680	Rp1 1/2	G3/4	7640148631037	712 2015
CG 3000.6 E	3000	-	1300	2850	2936	840	Rp1 1/2	G3/4	7640148631044	712 2012
CG 4000.6 E	4000	-	1300	3496	3547	950	Rp1 1/2	G3/4	7640148631051	712 2013
CG 5000.6 E	5000	-	1300	4134	4183	1050	Rp1 1/2	G3/4	7640148631068	712 2014
10 bar (PS)										
CG 300.10 E	300	10	500	1854	1866	160	Rp1	G3/4	7640148631167	712 4000
CG 500.10 E	500	6	650	1897	1921	220	Rp1	G3/4	7640148631174	712 4001
CG 700.10 E	700	4,2	750	1928	1961	250	Rp1	G3/4	7640148631181	712 4002
CG 1000.10 E	1000	3	850	2097	2132	340	Rp1 1/2	G3/4	7640148631198	712 4003
CG 1500.10 E	1500	2	1016	2285	2331	460	Rp1 1/2	G3/4	7640148631204	712 4004
CG 2000.10 E	2000	-	1016	2779	2819	760	Rp1 1/2	G3/4	7640148631211	712 4009
CG 3000.10 E	3000	-	1300	2879	2942	920	Rp1 1/2	G3/4	7640148631228	712 4006

VN = Volume nominal

PS_{CH} = Pression maximale autorisée Suisse: Pression jusqu'à laquelle le vase d'expansion ne doit pas faire l'objet d'une autorisation, selon la directive suisse SICC 93-1 (PS * VN ≤ 3000 bar * litre).

*) Modèles > 10 bar et autre vase sur demande

**) Tolérance 0 /-100.

***) Hauteur maxi lorsque le vase est incliné.

Schéma électrique

230 V / 50/60 Hz

Alimentation électrique Compresso C 10.1, C 10.2

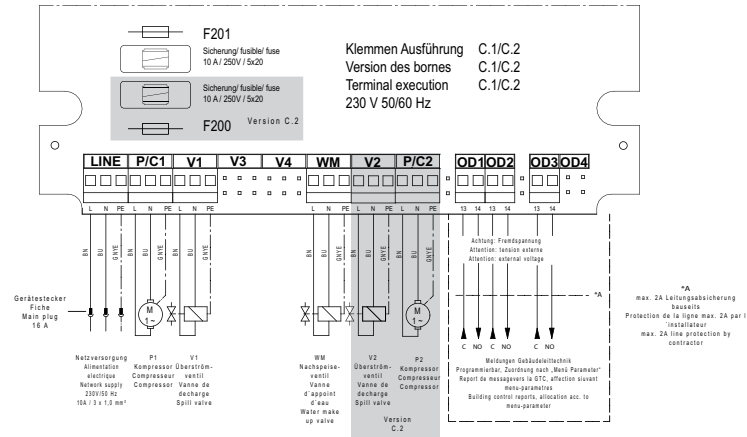

Connexion Très basse tension de sécurité

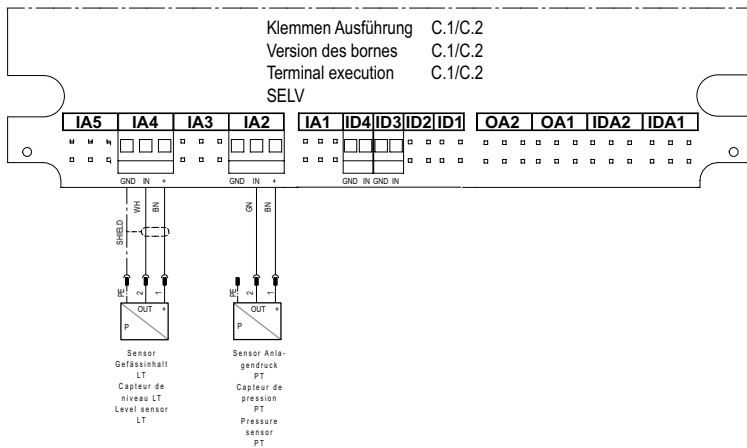

Connexion interface

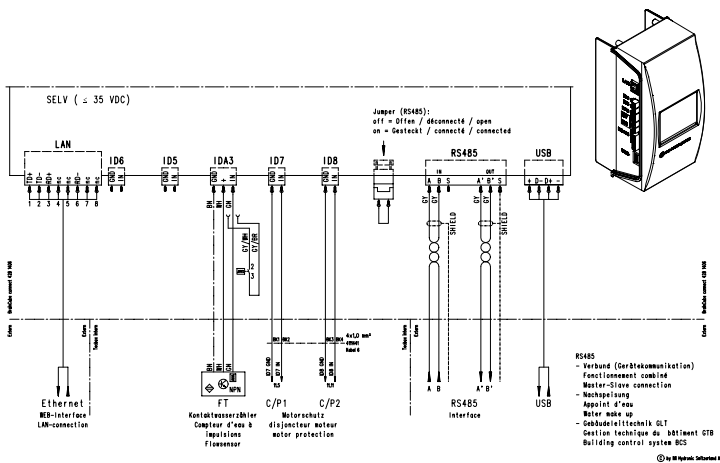

Les produits, textes, photographies, graphiques et diagrammes présentés dans cette brochure sont susceptibles de modifications par IMI Hydronic Engineering sans avis préalable ni justification. Les informations les plus récentes sur nos produits et leurs caractéristiques sont consultables sur notre site www.imi-hydronic.com.