

### Courbe caractéristique

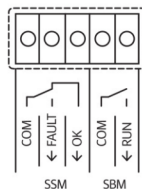
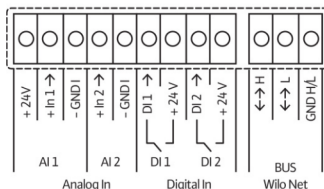
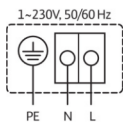
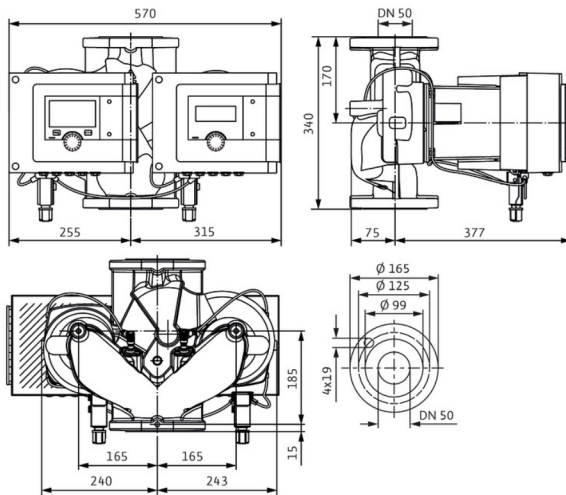
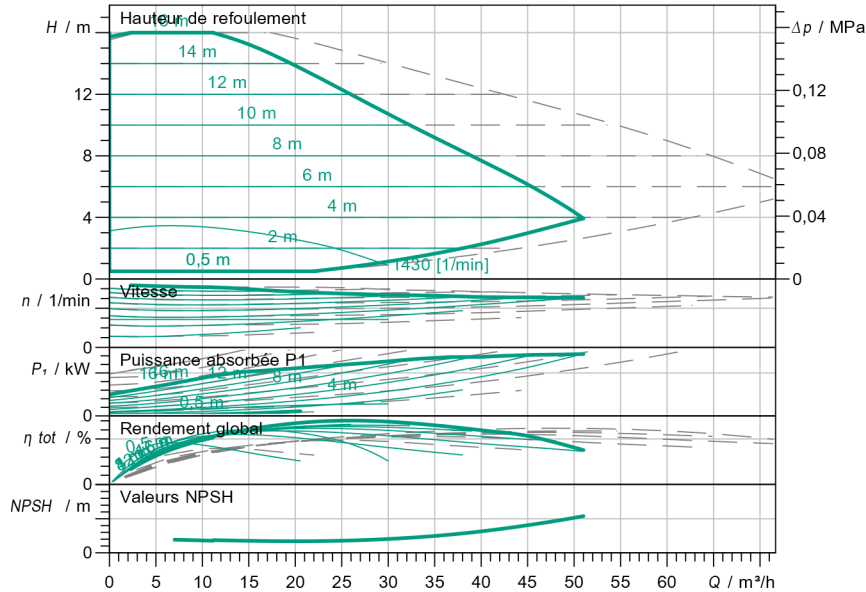

### Caractéristiques requises

Débit	
Hauteur de refoulement	
Fluide	Eau 100 %
Température du fluide	20,00 °C
Densité	998,30 kg/m <sup>3</sup>
Viscosité cinématique	1,00 mm <sup>2</sup> /s

### Caractéristiques hydr. (point de fonctionn.)

Débit	
Hauteur de refoulement	
Puissance absorbée P1	

### Caractéristiques du produit

Smart pompe double premium à rotor noyé	
Stratos MAXO-D 50/0,5-16 PN16	
Mode de fonctionnement	dp-c HR
Pression maxi. de fonctionnement	1,6 MPa
Température du fluide	-10 °C ... + 110 °C
Maxi. température ambiante	40 °C
Hauteur d'alimentation minimale à 50 / 95 / 110°C	7 / 15 / 23

### Caractéristiques moteur

Construction du moteur	Moteur EC
Indice d'efficacité énergétique (IEE)	
Alimentation réseau	1~ 230 V / 50 Hz
Tolérance de tension admissible	+ -10 %
Vitesse de rotation max.	
Puissance absorbée P1	1,48 kW
Intensité absorbée	6,52 A
Indice de protection	IPX4D
Classe d'isolation	F
Protection moteur	Protection interne contre
Compatibilité électromagnétique	
Emitted interference	EN 61800-3 ; 2004+A1 ;
Interference resistance	EN 61800-3 ; 2004+A1 ;
Passes-câbles à vis	

### Dimensions d'accouplement

Bride côté aspiration	DN 50, PN 16
Bride côté refoulement	DN 50, PN 16
Longueur hors tout	340 mm

### Matériaux

Corps de pompe	5.1301/EN-GJL-250
Roue	PPS-GF40
Arbre	1.4028, revêtement DLC
Matériau du palier	carbone, imprégné d'antimoine

### Informations de commande

Poids env.	61,5 kg
Numéro d'article	2186300