

C-MIX33

Vanne de cépage proportionnelle 33/42

Description

La vanne de cépage C-MIX33 est une vanne by-pass totalement automatique utilisée pour les adoucisseurs d'eau et spécialement conçue pour des installations à grand débit.

La vanne de cépage conserve la dureté préréglée de l'eau mélangée, indépendamment du volume puisé et des variations de pression.

Le réglage précis de la dureté souhaitée ne se fait qu'une seule fois lors du montage. S'il y a une modification importante de la dureté de l'eau distribuée, par ex. lorsque l'usine distributrice modifie la composition de l'eau, il est évident qu'un nouveau réglage de l'adoucisseur entraîne celui de la vanne de cépage.



Référence pour commande

C-MIX33 - Vanne de cépage proportionnelle 33/42

Perte de charge en fonction du débit

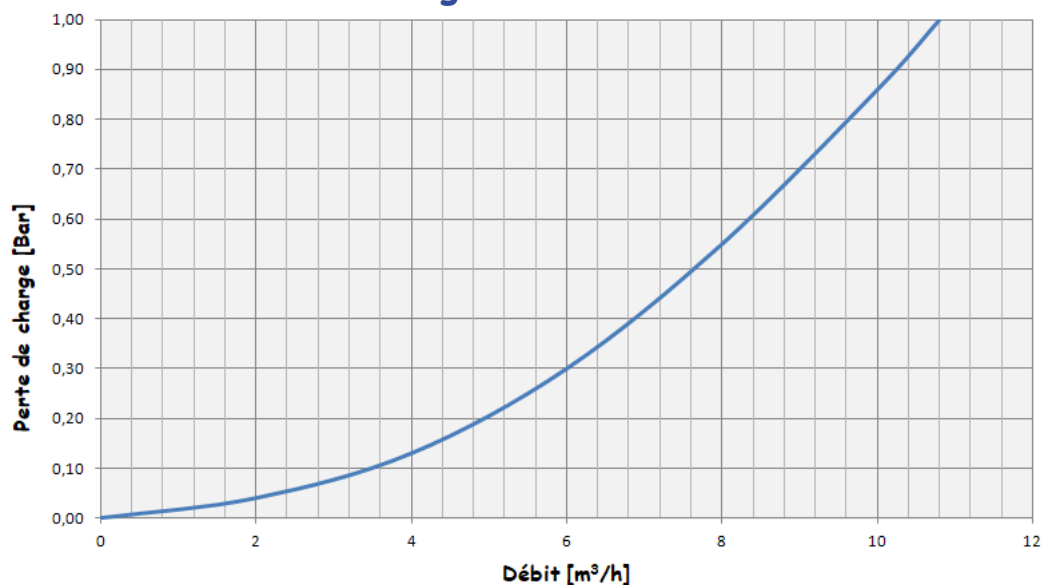

Fonctionnement

La vanne de cépage permet le mélange de l'eau brute à l'eau adoucie venant de l'adoucisseur pour obtenir la dureté d'eau souhaitée sur le départ du circuit à alimenter.

Elle se monte entre l'entrée et la sortie de l'adoucisseur en respectant le sens de la flèche.

La quantité d'eau brute nécessaire est réglée sur la vanne de cépage, qui la mélangera automatiquement et proportionnellement au débit global.

En cas de faible consommation d'eau la quantité d'eau dure nécessaire sera mélangée à l'eau douce grâce à l'ouverture effectuée par la vis de réglage fin.

Pour des besoins plus importants, la pression différentielle engendrée par la perte de charge de l'adoucisseur permet au clapet principal de se soulever et d'augmenter proportionnellement au besoin le volume d'eau dure à injecter dans l'eau adoucie.

Réglage

Le réglage de la dureté d'eau souhaitée nécessite un ajustage en phase d'exploitation et doit être effectué de la manière suivante:

1. Fermer le clapet principal en desserrant l'écrou de blocage (1) et en vissant la vis principale (2) jusqu'à sa butée.
2. Ouvrir quelques points d'eau pour simuler un débit de l'ordre de 10 à 20% du débit nominal.
3. Après avoir desserré l'écrou (3), utiliser la vis de réglage fin (4) pour obtenir la dureté d'eau désirée. Si l'eau mitigée est trop dure visser un peu la vis (4), si elle trop douce, la dévisser.
4. Verrouiller le réglage fin en resserrant l'écrou (3).
5. Avec un débit maximal d'eau, dévisser la vis de réglage principale (2), jusqu'à obtention de la dureté d'eau souhaitée.
6. Verrouiller le réglage principal en resserrant l'écrou (1).

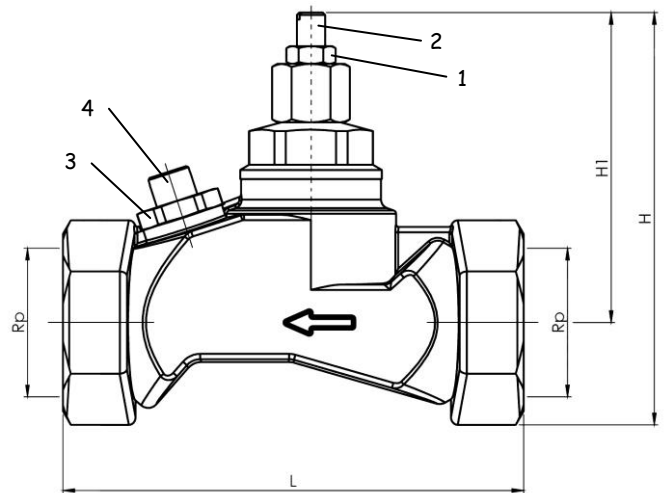

Encombrement

Raccord E/S Rp	Longueur L	Hauteur H	Hauteur H1
F 33/42	130 mm	116 mm	Maxi 88 mm

Caractéristiques techniques

Pression de fonctionnement maximale : 10 Bar

Température de fonctionnement maxi. : 90 °C

Matériaux : Corps en Laiton avec attestation eau potable selon DIN 50930-6

Joints en EPDM selon DVGW W270

Tous les matériaux répondent aux recommandations du KTW / W270